

**KRÚŽKOVÉ ASYNCHRÓNNE
EKEKTROMOTORY 1ARS**

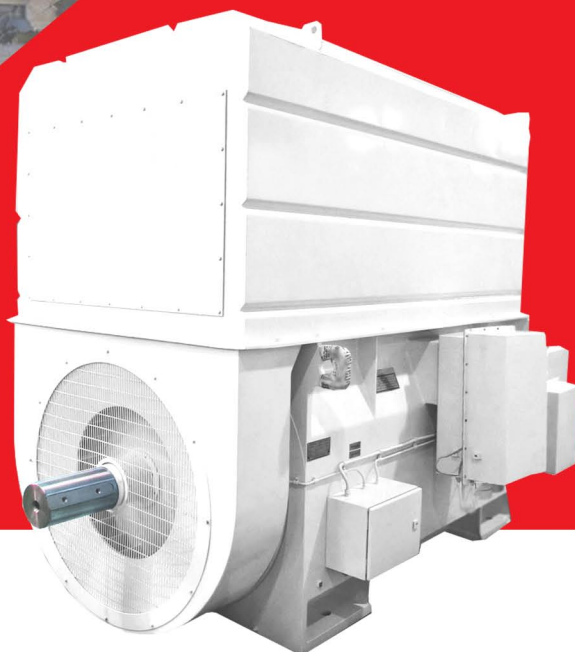

Krúžkové motory sa používajú v aplikáciách, ktoré vyžadujú vysoký štartovací krútiaci moment.

Tieto motory sú zárukou maximálnej funkčnej schopnosti a sú odporúčané predovšetkým pre aplikácie vysokej záťaže ako napríklad pohon mlynu, dopravníkov, kompresorov či iných zariadení.

Krúžkové motory modularnej konštrukcie majú široké spektrum príslušenstva.

Podľa typu aplikácie sú dostupné rôzne typy krytov a chladenia.



Motory triedy 1ARS spĺňajú požiadavky svetových štandardov

- IEC
- NEMA
- GOST
- CSA
- BS, ANSI, IEEE, VDE, EN



Kružkové asynchrónne elektromotory VYBO Electric triedy 1ARS sú spoľahlivé, výkonné a kompaktné. Konštrukcia je vyrobená zo zvarovaných oceľových profilov. Motory ponúkame v prevedení s tepelným výmenníkom umiestnením nad hlavným rámom motora, kde je na výber spôsob chladenia vzduchom alebo vodou. Výhodou motorov vyrábaných z oceľových komponentov je oproti klasickým liatinovým ekonomická úspora a ich vysoká odolnosť.



Moderné elektromotory 1ARS ponúkajú:

- vysokú efektivitu
- nízku hlučnosť
- trvácnosť a vysokú spoľahlivosť
- účinné chladenie pomocou tepelného výmenníka
- krytie IP55
- vákuovo impregnované vinutie statora i rotora

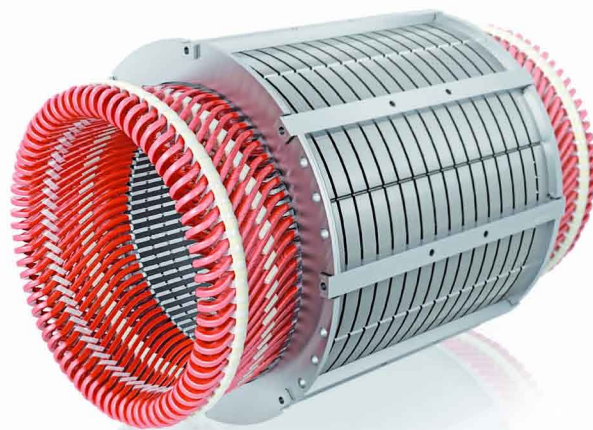

Výkon (kW):

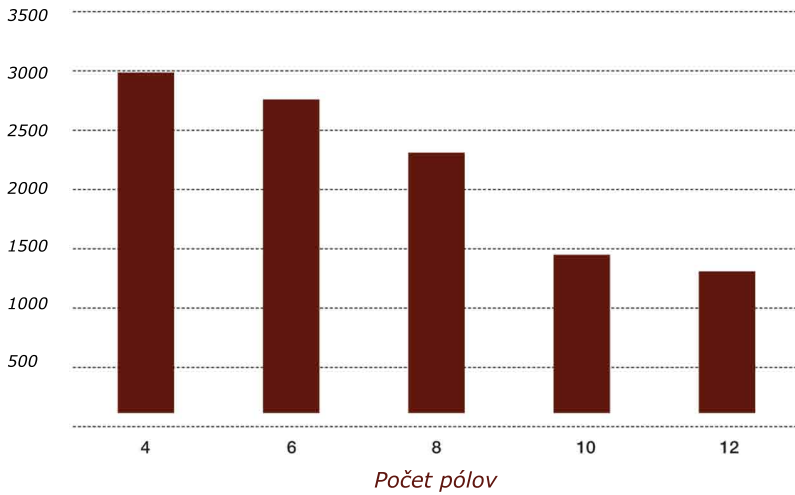

Osové výšky: 400 - 630mm
Výkonový rozsah: 250 - 3000 kW
Počet pólů: 4-12
Interval prevádzky: S1
Krytie: IP55
Účinnosť: > 94 %
Izolačná trieda: F
Prevedenie: IM B3, IM V1
Hmotnosť: 2.9 - 12 ton

Typy chladenia motorov 1ARS:

a) vzduch / vzduch

b) vzduch / voda

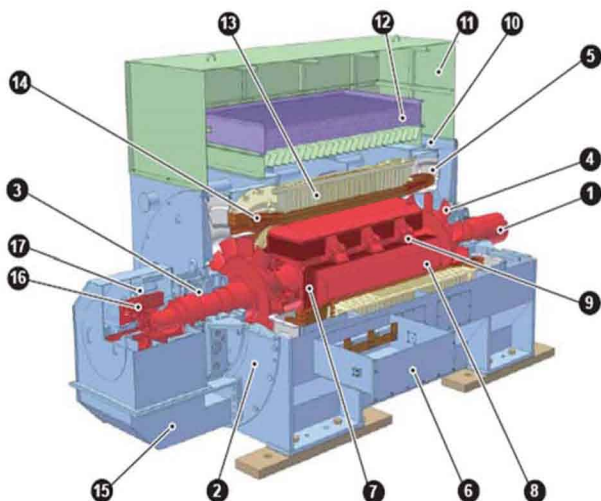
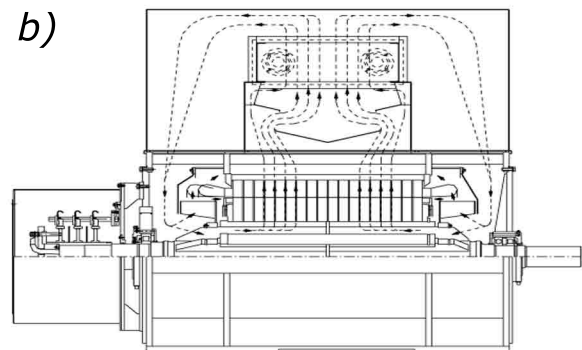
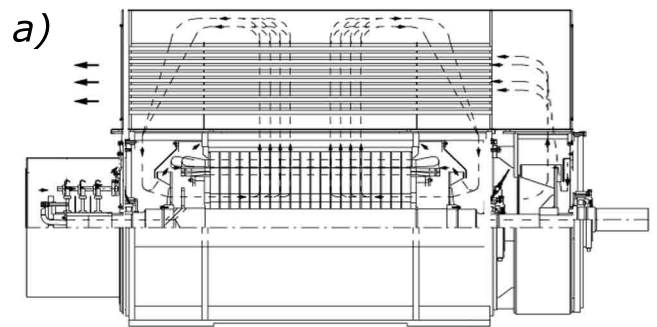

1	Hriadeľ rotora	10	Nosný rám
2	Ložiskový štít	11	Kryt chladiča
3	Ložisko	12	Teleso chladiča
4	Ventilátor	13	Statorové jadro
5	Kryt ventilátora	14	Vinutie statora
6	Hlavný napájací terminál	15	Kryt krúžkovej hlavy
7	Vinutie rotora	16	Krúžková hlava
8	Rotorové jadro	17	Stieracie uhlíky
9	Teleso hriadeľa	18	

V prípade náhrady za pôvodný kus, elektromotory dodavame so špeciálnou frémou pre dodržanie pôvodných pripojovacích rozmerov.



Typy napájacích terminálov:

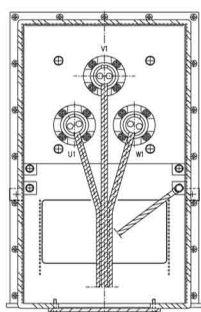

Typ A - veľký terminál

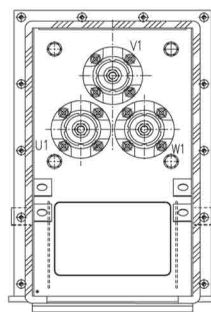
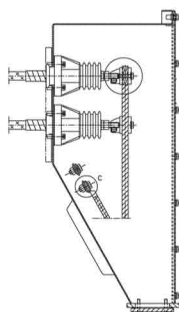

Typ B - menší terminál

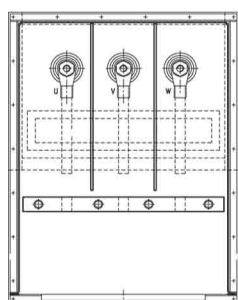
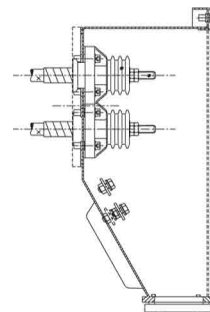

Typ C - terminál s oddelenými fázami

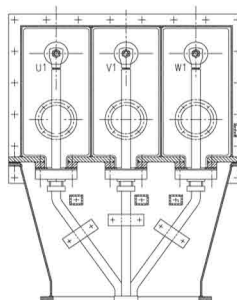
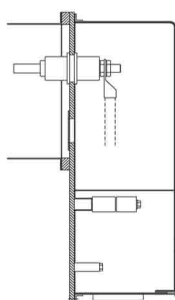

Typ D- terminál s úplne oddelenými fázami

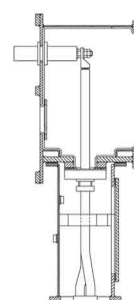



Kde nás nájdete:

VYBO Electric s.r.o.
Radlinského 18
05201 Spišská Nová Ves
Slovenská republika

VYBO Electric s.r.o.
Strojárska 4436
069 01 Snina
Slovenská republika

VYBO Electric s.r.o.
Kutlíkova 1755/17
051 02 Bratislava
Slovenská republika



www.vyboelectric.com